

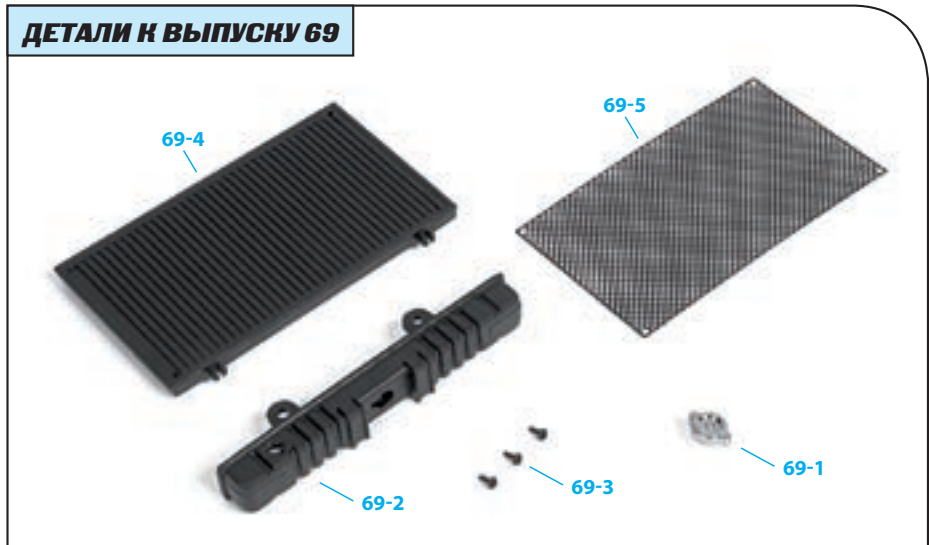

Сборка кронштейна и передней части радиатора

- 69-1 Крышка радиатора
- 69-2 Верхний кронштейн радиатора
- 69-3 Винт 1,2×3 мм (MP02)
- 69-4 Передняя часть радиатора
- 69-5 Передняя решетка радиатора

ДЕТАЛИ К ВЫПУСКУ 69



ПРИМЕЧАНИЕ: представленные на фото детали могут незначительно отличаться от деталей, полученных с этим выпуском.

ИНСТРУКЦИЯ ПО СБОРКЕ

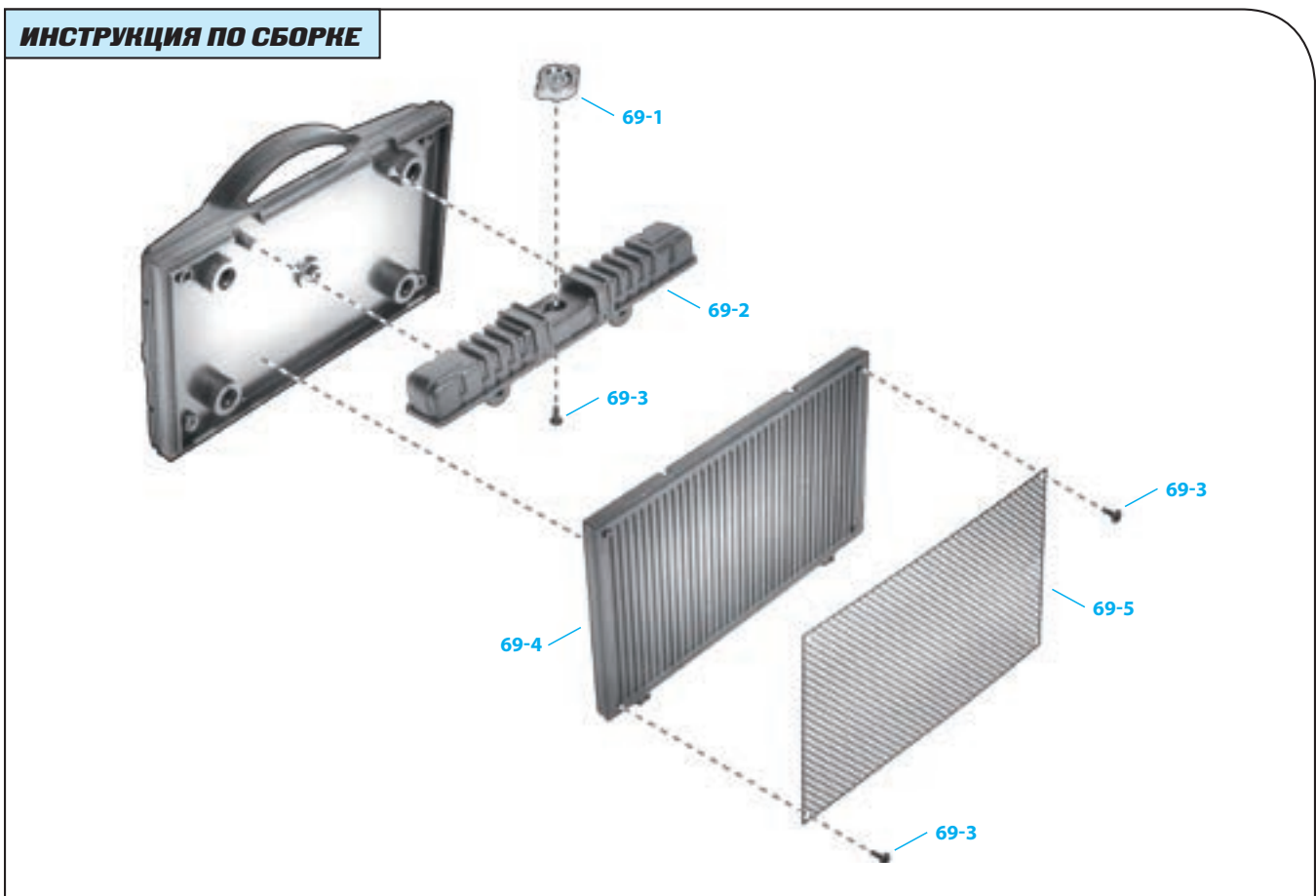

Сборка кронштейна и передней части радиатора



Шаг 69-A

Возьмите крышку радиатора (69-1). Форма этой детали идеально соответствует отверстию в верхнем кронштейне радиатора (69-2).



Шаг 69-B

Вставьте крышку в кронштейн. Это возможно сделать только при правильном положении обоих элементов.



Шаг 69-C

Переверните собранные детали и, удерживая крышку, чтобы она не выпала, закрепите ее при помощи винта МР02 (69-3). Будьте осторожны и не закручивайте винт слишком туго.



Шаг 69-D

Возьмите заднюю часть радиатора и, держа ее внутренней стороной вверх, установите кронштейн радиатора так, как показано на фото.



Шаг 69-E

Установите кронштейн на заднюю часть радиатора так, чтобы ее выступы вошли в отверстия в кронштейне.



Шаг 69-F

В одну руку возьмите переднюю часть радиатора (69-4) так, чтобы выступы, обозначенные стрелками, смотрели вниз. В другую руку — вторую часть радиатора.



Шаг 69-G

Соедините обе части радиатора.

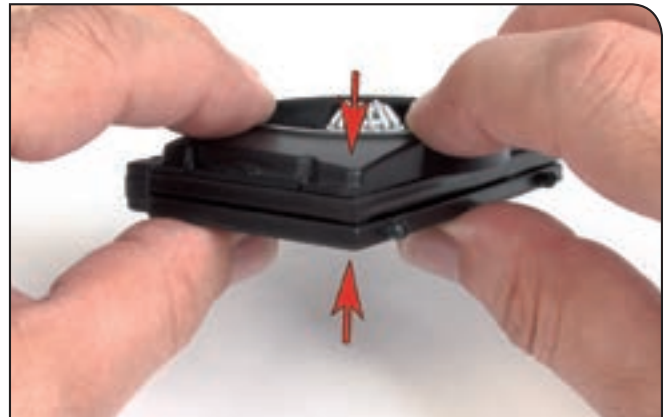

Шаг 69-H

Надавите на каждый угол, чтобы обе части хорошо соединились.

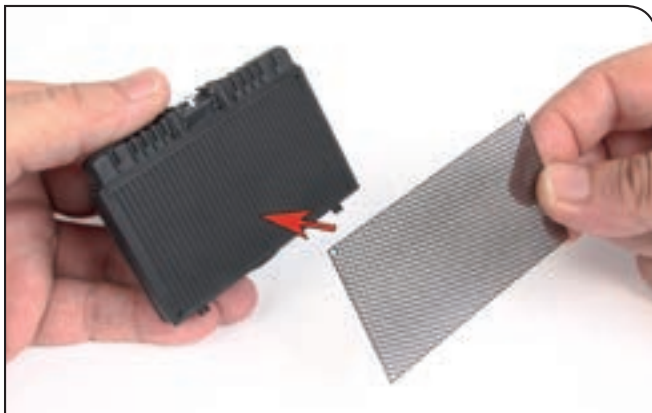

Шаг 69-I

Теперь возьмите переднюю решетку радиатора (69-5) и поместите ее на рельефную сторону радиатора.



Шаг 69-J

Закрепите решетку при помощи двух винтов МР02 (69-3). Поместите их в углы, обозначенные стрелками. Помните, что винты нельзя закручивать слишком плотно.

Шаг 69-К

Так выглядит радиатор с установленными кронштейном и передней частью.



РЕЗУЛЬТАТ СБОРКИ

Внешний вид собранных деталей в уже готовом автомобиле



Так ваша модель Ford Mustang Shelby GT-500 (1967) будет выглядеть после сборки.